



Dear Valued Evenflo Consumer:

Thank you for contacting Evenflo regarding your Evenflo PortAbout® infant child restraint system. Please take a few moments to review the following information to better ensure proper installation of your convenience base.

Evenflo and Transport Canada have determined that some PortAbout infant car seats have improperly assembled Universal Anchorage System (UAS) straps. If the adjuster is on the right side of the base, the UAS attachment strap could potentially interfere with the adjuster in some vehicles and permit slack in the UAS. Please refer to Figure 1 to see if your convenience base is affected.

If your adjuster is correct, as shown in Figure 1, your base was properly assembled and you may disregard this notice.

If your adjuster is installed incorrectly, as shown in Figure 2, please follow these steps to easily modify the UAS attachment.

Figure 1 – **Correct** UAS Assembly

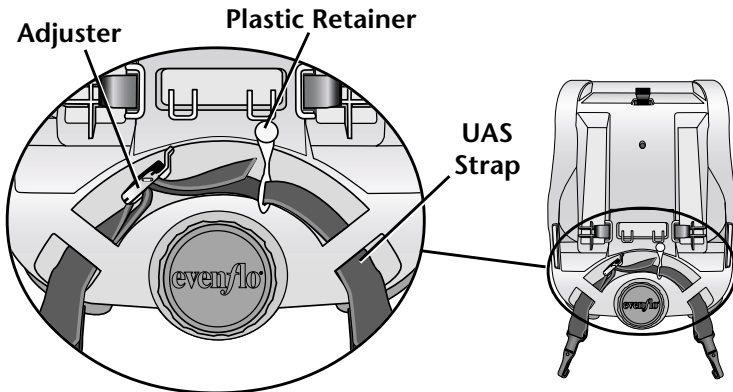
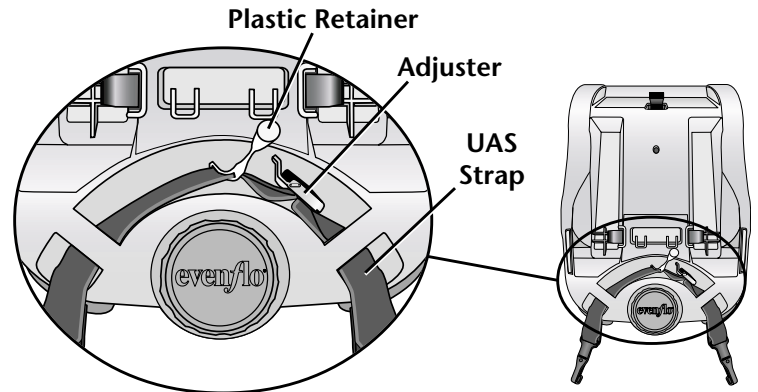
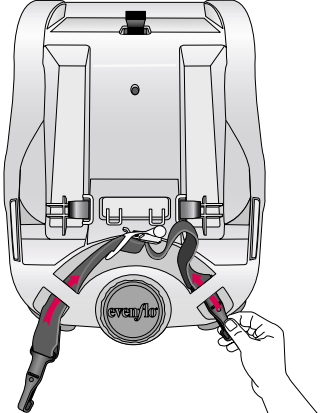
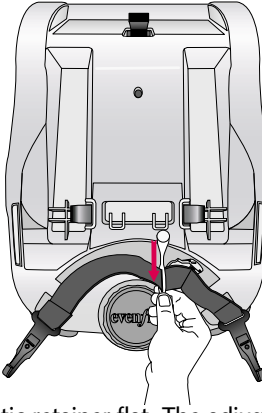
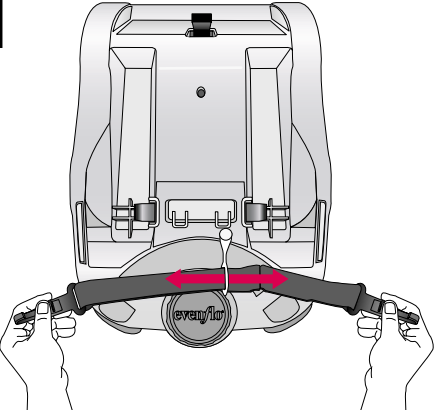
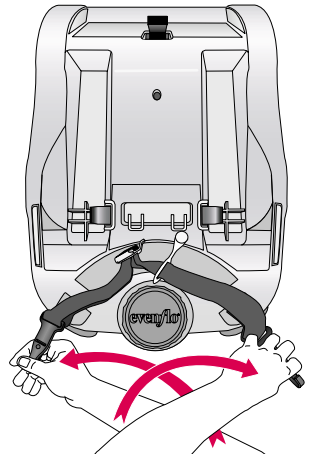
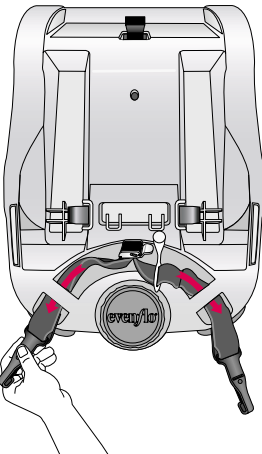

Figure 2 – **Incorrect** UAS Assembly



### Instructions

<p><b>1</b></p>  <p>Push the two hooks through the openings at the front of the base, as shown.</p>	<p><b>2</b></p>  <p>Pull the plastic retainer flat. The adjuster will be on the underside of the strap, as shown. If it is not, then rotate the UAS strap to place the adjuster under the strap.</p>	<p><b>3</b></p>  <p>Hold the UAS strap at each end.</p>
<p><b>4</b></p>  <p>Switch the two hooks to the opposite side of the base while allowing the UAS strap to turn.</p>	<p><b>5</b></p>  <p>Insert the hooks into the openings at the front of the base, as shown. Once you have completed these steps, your UAS strap should look like the correctly installed UAS strap in Figure 1.</p>	<p>If you are still experiencing difficulties please visit us on the Internet as <a href="http://www.universalanchoragesystem.com">www.universalanchoragesystem.com</a> or contact us Monday through Friday from 8AM – 7PM EST at 800-233-5921. Evenflo apologizes for any inconvenience you may have experienced.</p> <p>Sincerely, Evenflo Canada, Inc.</p>



Chère Clientèle Evenflo,

Merci d'avoir pris contact avec Evenflo concernant votre système de retenue pour enfant PortAbout®. Nous vous prions de consacrer quelques instants à lire les informations suivantes afin d'assurer l'installation adéquate de votre base pratique.

Evenflo et le Transport Canada ont déterminé que certains sièges auto pour nouveau-nés PortAbout étaient équipés de sangles de système d'ancrage universel (SAU) assemblées de manière incorrecte. Si l'ajusteur se trouve du côté droit de la base, il est possible que dans certains véhicules, la sangle d'attache de l'SAU interfère avec l'ajusteur et que l'SAU ait du mou. Veuillez vous reporter à la Figure 1 et figure 2 pour voir si cela concerne votre base.

Si votre ajusteur est installé de façon correcte selon l'illustration de la Figure 1, votre base a été assemblée de façon correcte et vous pouvez ignorer cette notice. Si par contre, votre ajusteur est installé de façon incorrecte selon l'illustration de la Figure 2, veuillez suivre ces étapes pour modifier la fixation de l'SAU.

Figure 1 – **Correct** assemblage de SAU

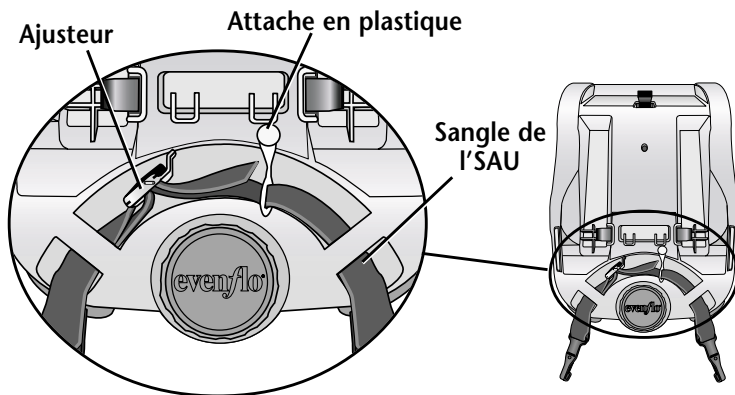
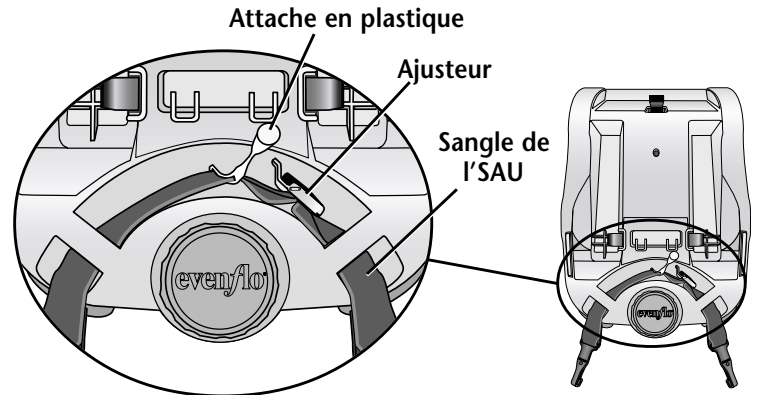
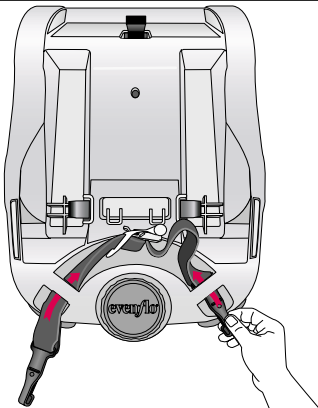

Figure 2 – **Incorrect** assemblage de SAU



## Instructions

1



Faire passer les deux crochets par les ouvertures situées sur le devant de la base selon l'illustration.

2

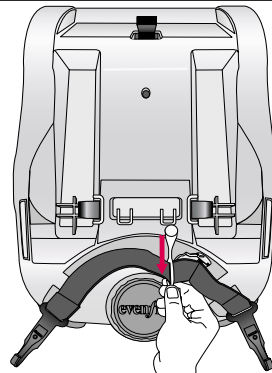

Tirer sur l'attache en plastique de l'SAU pour la mettre à plat. L'ajusteur de l'SAU se trouvera en dessous de la sangle selon l'illustration. Si ce n'est pas le cas, retourner la sangle de l'SAU afin de mettre l'ajusteur en dessous de celle-ci.

3

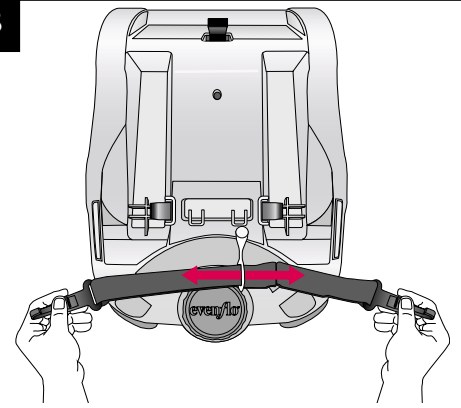

Tenir en main chaque extrémité de l'SAU.

4

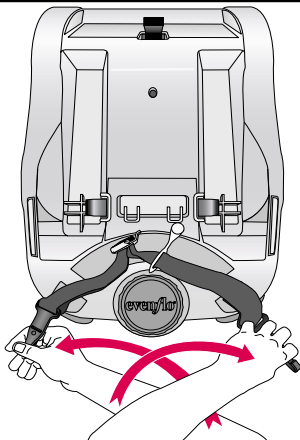

Mettre chaque crochet de l'autre côté de la base tout en permettant à la sangle de l'SAU de tourner.

5

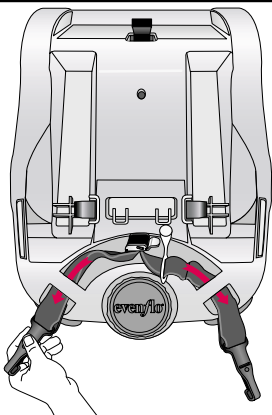

Insérer les crochets dans les ouvertures situées sur le devant de la base selon l'illustration. Après avoir complété ces étapes, l'installation de votre SAU doit ressembler à l'installation correcte de l'SAU illustrée en Figure 1.

Si vous avez toujours des difficultés, veuillez visiter notre site Internet à [www.universalanchorage.com](http://www.universalanchorage.com) ou nous contacter du lundi au vendredi de 8 à 19h, heure de l'Est, au 800-233-5921. Evenflo regrette toute gêne que ceci a pu vous causer.

Sincères salutations,

Evenflo Canada, Inc.